

SPG

Obs ! Takometersignal 12V

Takometerkabeln skall alltid dras separat och får inte förläggas tillsammans med nät- eller motorledare i samma kabel.

**EMX™ -P10
STYRENHET**

**T1 Svart
T2 Brun
T3 Vit**

**Omvänd
rot.rikning
T1 Svart
T2 Vit
T3 Brun**

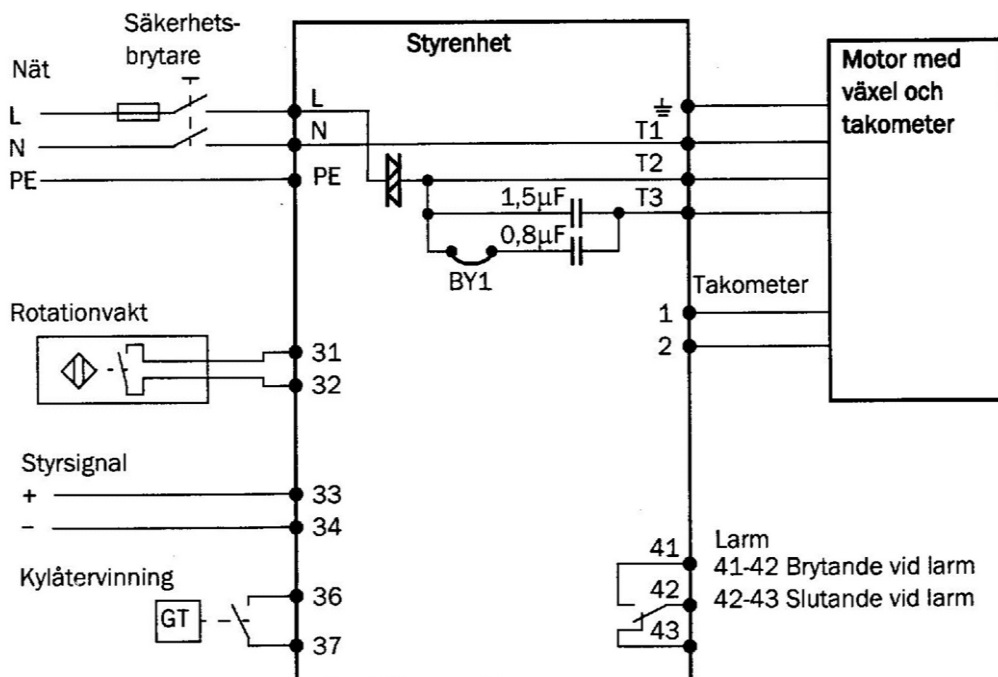

**25W = 1,5 µF Klipp av bygel BY1
40W = (1,5 µF + 0,8 µF) 2,3µF**