

Kopplingsanvisningar VVX-2 - VVX-4 vid byte till EMX-R

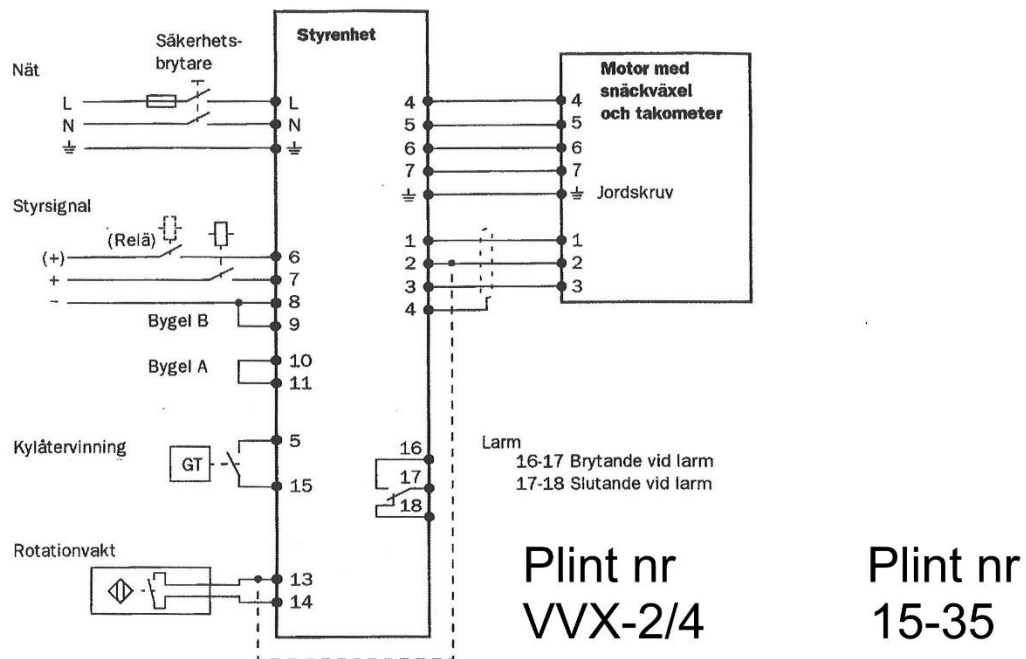

Figur 4 Kopplingschema

Tabell 5: Styrsignalsinkoppling och eventuella byglingar

Styrsignal	Styrplint	Bygel
0-10 V	7 - 8	-
2-10 V	7 - 8	A
0-20 V	6 - 8	-
4-20 mA	7 - 8	A + B
0-20 mA	7 - 8	B

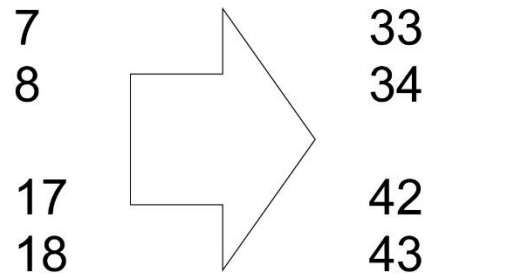

Tabell 6: Drivsystemets driftfall vid olika styrsignaler

Styrsignal	Renblåsning	Från min- till max varv	Max. varv
0-10 V	0-1,5 V	1,5-9,7 V	>9,7 V
2-10 V	0-3 V	3-9,7 V	>9,7 V
0-20 V	0-3 V	3-19,4 V	>19,4 V
4-20 mA	0-6 mA	6-19,4 mA	>19,4 mA
0-20 mA	0-3 mA	3-19,4 mA	>19,4 mA